

Några separata motorer

Namn	Pris kr	Nationalitet	Vikt kg	Motorplacering	Transmission	cc	Hästkraft	Toppfart km/t	Tankvolym	Anm.	Generalagent
ABG (Vap 4)	405	fransk	9	t. v. bakhjul	kedja	48	0,56	28,5	2,25		Nordex, Sthlm
Alba	360	italiensk	8	vevpartiet	valfri		ej testad		2,50		Opimex, Trelleborg; Mopedcentralen, Sthlm
AMO (FM 50)	420	västtysk	6,6	t. v. om bakhjul	kedja	50	0,67	27,3	2,30		Faco, Sthlm
Berini (M 13)	295	holländsk	7,2	över framhjul	rulle	33	0,65	31,2	1,40		Osterman, Sthlm
BFC (typ 4)	410	dansk	10	över bakhjul	rulle	43	0,83	23,2	2,00		Andersson o. Hillberg, Lidingö
Cyklemaster	432	holländsk	9,1	bakhjulsinbyggd	kedja	32	0,60	31,3	1,50	komplett bakhjul	Osterman, Sthlm
Diesella	400	dansk	10	över bakhjul	rulle	50	0,80	29,3	2,20		Öhman, Sthlm
Fantom (Eilenriede)	495	tysk-norsk	6,5	över framhjul	rulle	48	0,47	22,4	1,80	2-växlad 4-taktare	Vejt o. Nordenhake, Broby
Flink	370	västtysk	6,9	över framhjul	rulle	43	0,84	29,4	2,00		Gabrielsson & Co, Sthlm
Fuchs (FM40-S)	410	österrikisk	10	t. v. om bakhjul	kedja	39	0,75	29,5	3,00	2-växlad	Indoma, Ing. Bäckner, Jönköp.
Gioiello	405	italiensk	9	på sadelstolpen	rulle	47	0,39	24,8	2,50		Hopalbolagen, Malmö
Ilo (F 48)	370	västtysk	7,2	vevpartiet	rulle	48	0,86	29,4	1,75		Rex, Halmstad; Monark, Varberg; Tepe-Auto, Bromma
Komet (BP 40)	350	västtysk	6,6	t. v. om bakhjul	kedja	40	0,36	24,2	2,00		Lukom, Hälsingborg; Trim, Sthlm
Küchen (K Jun)	395	västtysk	4	t. v. om bakhjul	kuggdrev	37	0,51	24,0	2,00		Altex Trading, Sthlm
Kuli	425	svensk	9	t. v. om bakhjul	kilrem	50	0,68	30,9	2,00		Allmotor, Örebro
LCL	375	dansk	9	över bakhjul	rulle	43	0,64	28,8	2,50		Industrius, Malmö
Lohman	290	västtysk	5	vevpartiet	rulle	18	0,70	29,2	1,20	diesel	Nymans, Uppsala
Lutz (M 58)	455	västtysk	10	centralt i ramen	kedja	49	0,62	25,0	3,00		Oldenburgs, Sthlm
Mini-Motor	300	engelsk	11,8	över bakhjul	rulle	50	0,55	24,8	2,90		Duell, Göteborg
Mosquito	390	italiensk	7	vevpartiet	rulle	37	0,50	26,7	2,25		Como, Sthlm
Pirotta	340	italiensk	8	vevpartiet	rulle	42	0,49	30,3	1,50		Gjestvang, Sthlm
Le Poulain (»Fölet«)	360	fransk	7	över framhjul	rulle	48	0,50	27,3	1,75		Percotex, Sthlm
Power Pak	385	engelsk	10	över bakhjul	rulle	49	0,52	25,9	2,25		Nordex, Sthlm
Velmo (Nordap)	400	västtysk	8	framhjulsinbyggd	kardan	32	0,37	25,9	2,00	komplett framhjul	Förenade Motor, Malmö
Victoria (»Vicky«)	410	västtysk	11	t. v. om bakhjul	kedja	39	0,69	27,4	3,00	2-växlad	Motor-Service, Sthlm
Wingwheel	375	holländsk	7,5	framhjulsinbyggd	kuggdrev	38	0,37	28,7	1,50		Indo-Import, Malmö
Zündapp	ca 425	västtysk	6,5	vevpartiet	kedja el. rem	48	0,76	30,0	2,00		Motorkraft, Sthlm

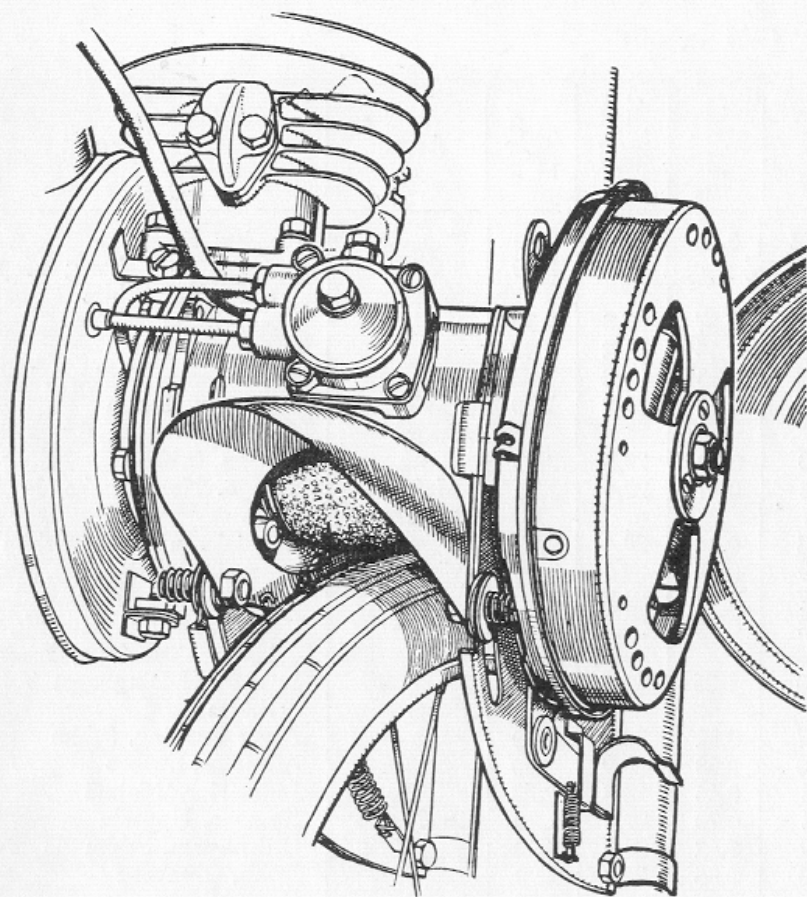

Velosolex med drivrulle

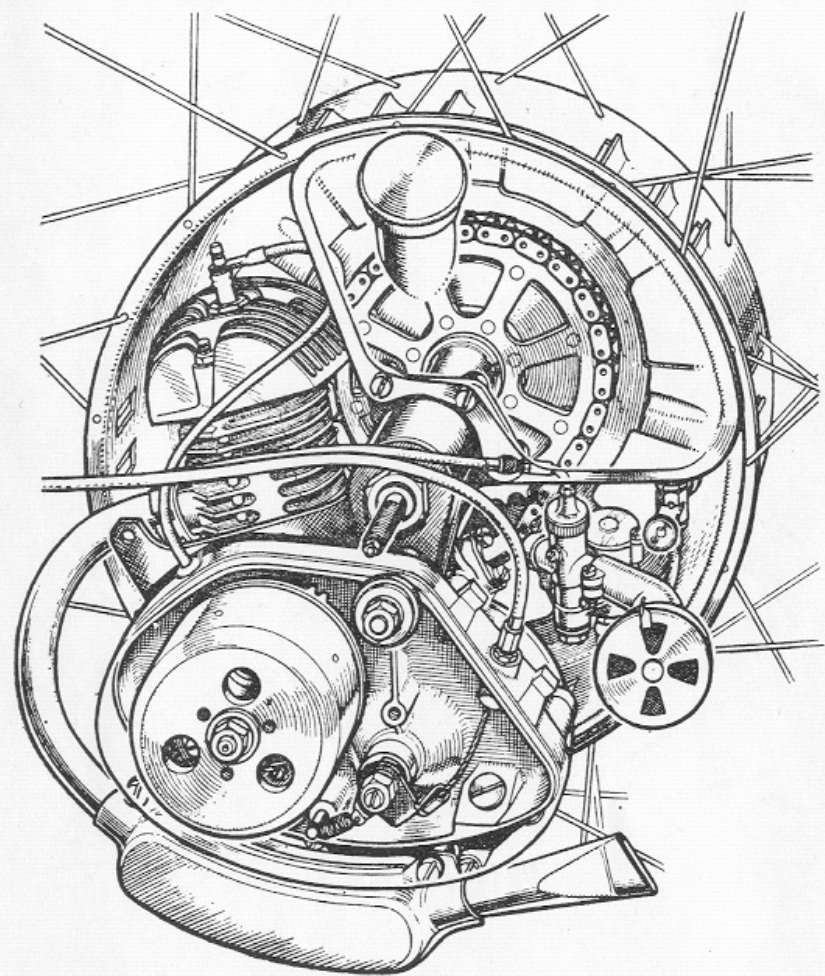

Den kända Cyclemaster genom röntgenögon

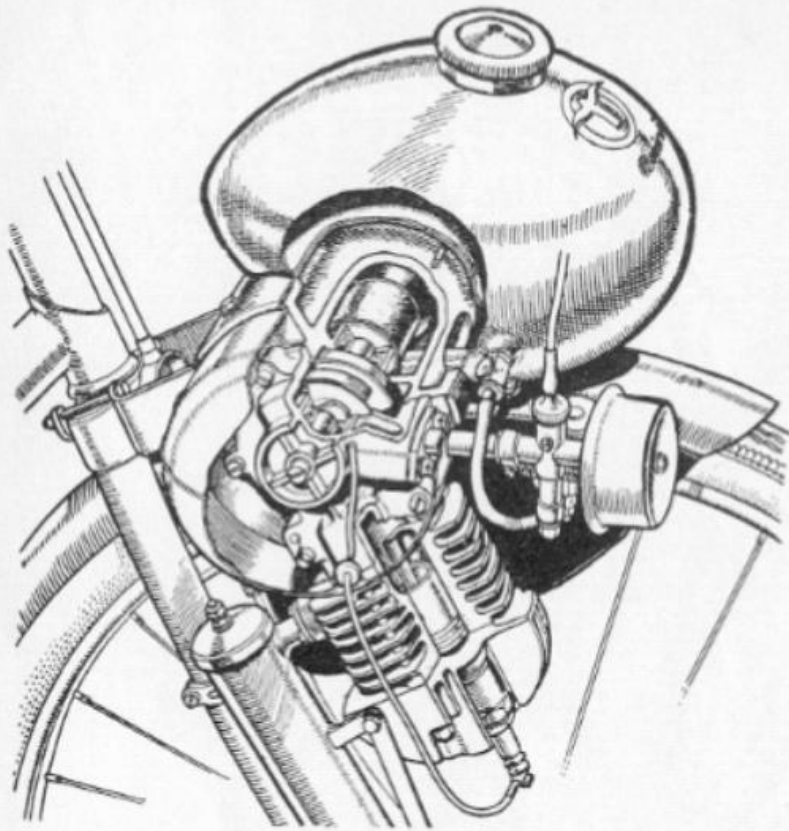

Berini

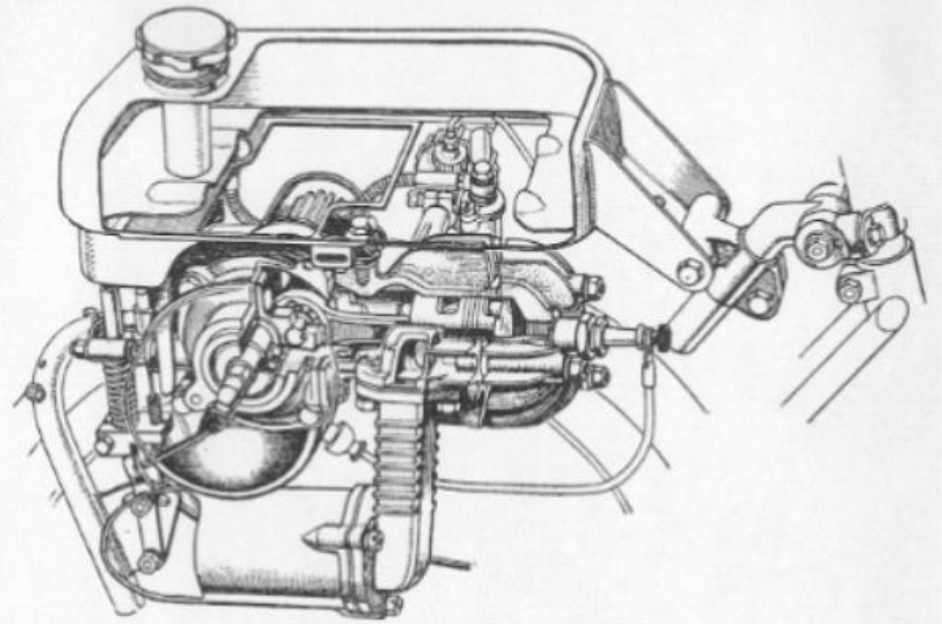

Mini-Motor

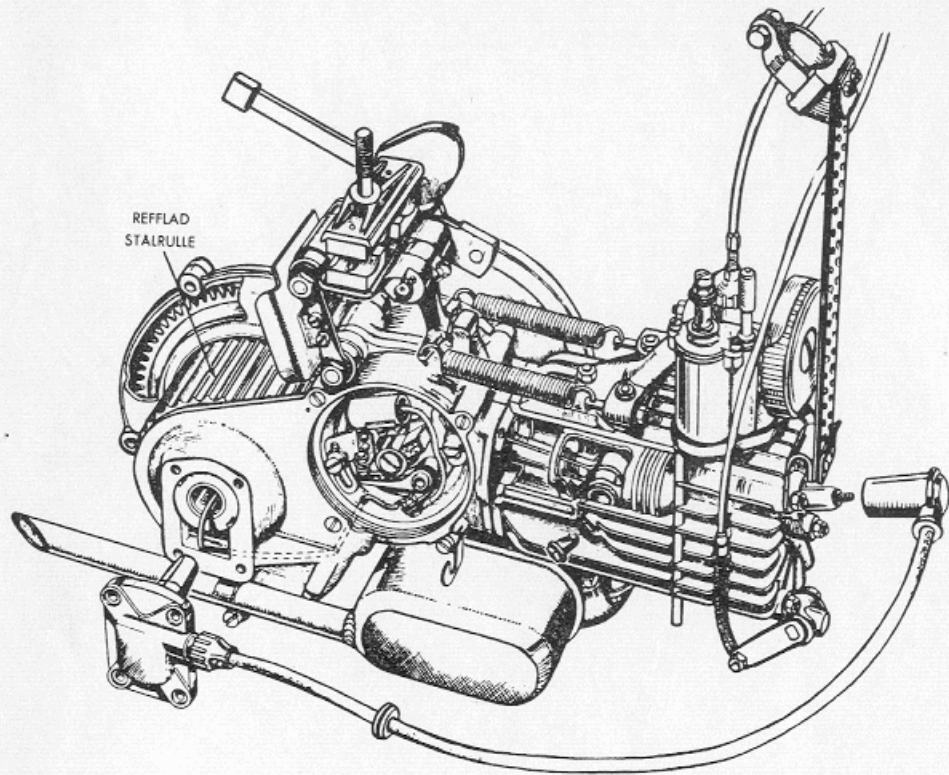

Mosquito

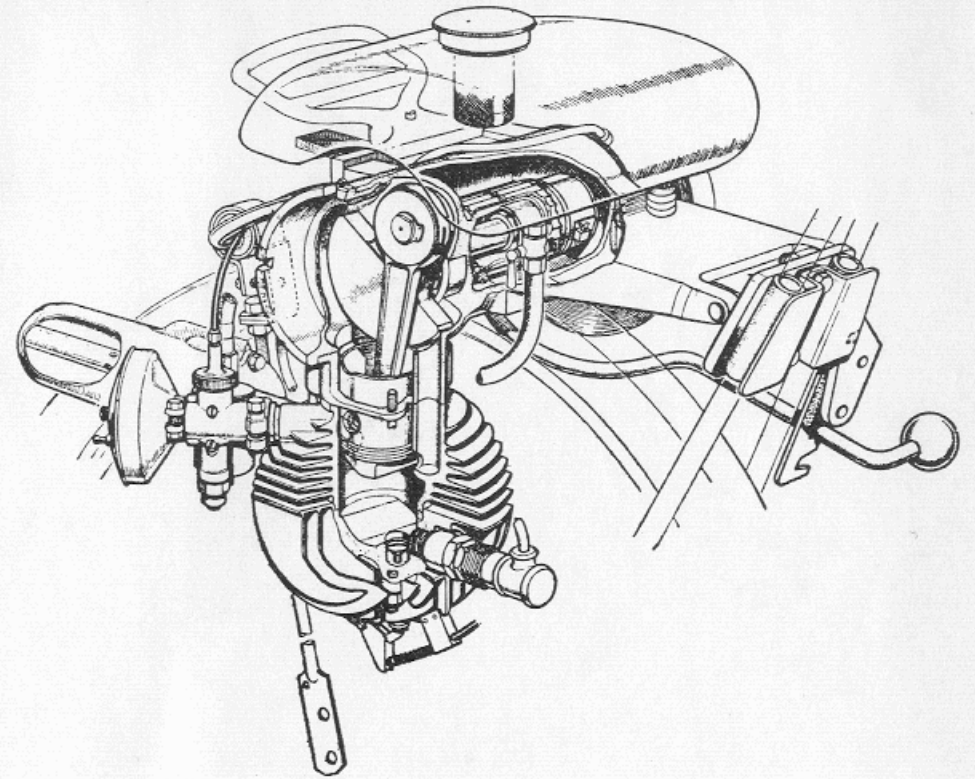

Power Pak